

医療用品 06 視力表及び色盲検査表
一般医療機器 視力表 (JMDN：16800000)

販売名：K-3801B LED 視力表 ミカII Y

【禁忌・禁止】

1. 本体を分解したり、改造したりしないこと[故障誤作動により事故を引き起こす可能性があるため]。
2. 故障、異常状態、未整備状態での使用をしないこと[故障誤作動により事故を引き起こす可能性があるため]。
3. 濡れた手で触らないこと[故障/感電の可能性があるので]。
4. 本体及びハンディリモコン送信機に水をかけないこと[故障/感電の可能性があるので]。
5. 機器を強くたたいたり、揺すったり、擦ったりしないこと[故障誤作動により事故を引き起こす可能性があるため]。
6. 本体を押したり、引いたりしないこと[故障転倒により事故を引き起こす可能性があるため]。

**【形状、構造及び原理等】

1. 形状及び寸法

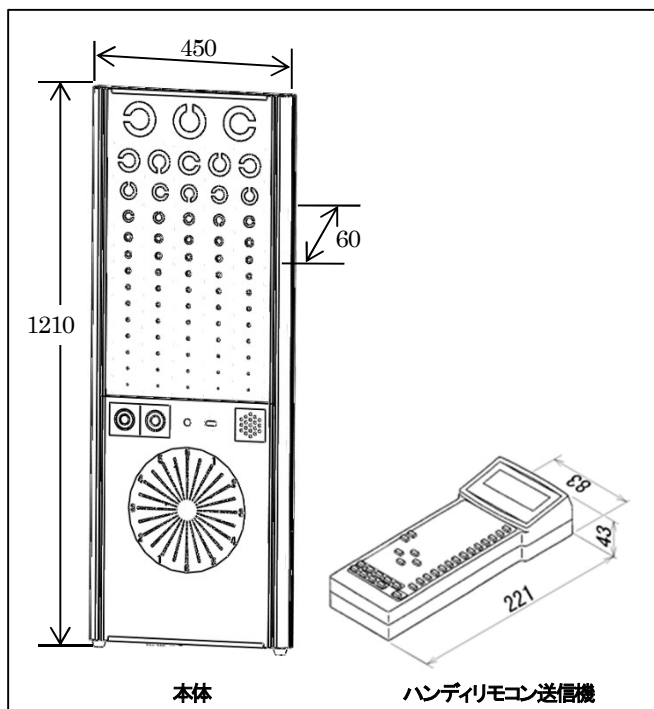

2. 構成

K-3801B LED 視力表 ミカII Y (以下「本器」という。)は、裸眼及び矯正の屈折視力を検査する装置であって、装置本体、指標パネル板 (選択)、ハンディリモコン送信機、付属品及びオプション (L 型架台) から構成されている。

指標が裏面より印刷されている指標パネル板は、検査距離5m用 (かな/ランドルト氏環又は混合)又は検査距離3m用 (かな/ランドルト氏環又は混合)から選択することが出来る。

3. 付属品

ハンディリモコン送信機	1台	単三形乾電池	4本
本体固定用ネジ (木ネジ)	4本	取扱説明書	1冊
ヒューズ 5A	2本	取付ステイ	1個

4. オプション

(1) L型架台

5. 構成品と種類

(1) 視力表装置本体

使用電球	高輝度LED (電球色) 5V		
視力値点灯方式	個別点灯、横一列点灯、縦一列点灯、全点灯		
乱視視標	個別点灯		
個視点	個別点灯		
操作方式	赤外線コントロール方式		
寸法 (mm)	450(W)×60(D)×1210(H)		
重量	14kg		
視力値	0.1、0.15、0.2、0.3、0.4、0.5、0.6、0.7、0.8、0.9、1.0、1.2、1.5、2.0 (14ステップ)		
乱視用点群視	6点19個6等辺 個別点灯		
赤緑視標	二重環対比型 個別点灯		
視標	種類	5m用	3m用
	かな2列	(P0-A-Z0121-0004-K5)	(P0-A-Z0121-0031-K3)
	全ランドルト	(P0-A-Z0121-0004-F5)	(P0-A-Z0121-0031-F3)
	かな1列	(P0-A-Z0121-0004-D5)	(P0-A-Z0121-0031-D3)
	かな2列	(P0-A-Z0121-0004-H5)	(P0-A-Z0121-0031-H3)
	かな2列	(P0-A-Z0121-0004-I5)	(P0-A-Z0121-0031-I3)
全ランドルト	(P0-A-Z0121-0004-J5)	(P0-A-Z0121-0031-J3)	

(2) ハンディリモコン送信機

使用電源	単三形リチウム乾電池 6V 4本
操作方式	赤外線コントロール方式
寸法 (mm)	83(W)×221(D)×43(H)
重量	約290g (電池含まず)

(3) 電気的定格、保護の分類及び保護の形式

- ① 定格電源電圧：交流 単相 100V
- ② 定格電源周波数：50/60Hz
- ③ 消費電力：90VA
- ④ 電撃に対する保護の形式による分類：クラスI機器
- ⑤ 電撃に対する保護の程度による装着部の分類：B形装着部をもつ機器

【使用目的又は効果】

斜視、弱視等の患者には、視標を単独投影して屈折視力検査を行うことができ、又、スクリーニングに使用する場合は視標を同時投影して屈折視力検査を行うことができる。

【使用方法等】

1. 本体の電源スイッチを入れます。
2. ハンディリモコン送信機の各指標ボタンを押すことで対応する本体側の指標パネル板が点灯します。また、ALL ボタンを押すと全ての指標が同時に点灯します。

※本体とハンディリモコン送信機間の送信信号には混信を避けるため送信コードが付加され、このコードは送信側 (ハンディリモコン送信機)、受信側 (本体) 共に一致した場合のみ操作可能となり、異なった場合は反応しません。

取扱説明書を必ずご参照ください。

【使用上の注意】

詳細については取扱説明書を必ずお読みください。

- 患者及び使用者の安全を守り機器を正しく使用するために、注意事項は必ず守ること。
- 熟練した人以外は操作しないこと。操作を熟知していない人が操作をすると、誤った操作をしてケガや故障の原因となるため、操作講習を受けた眼科医師、眼科医療従事者以外は操作しないこと。
- 患者や子供の行動に注意すること。患者や付き添いの子供のいたずらなどの機械操作で事故を起こすことがあります。目を離さないように注意すること。
- 万一異常が発生したら、電源プラグを抜くこと。
- リモコン送信機に使用する乾電池は、乾電池に表示されている使用上の注意事項に従い、使用すること。
- リモコン送信機には、アルカリ乾電池を使用すること。
新しい電池と使用した電池の混用、異種の電池の混用や使用済電池の機器内放置はしないこと。
- 本器を設置する時には、次の事項に注意すること。
 - 転倒や落下をしないよう、取付金具に確実に付けること。
 - 室温+10～+30℃、湿度85%以下、ほこりが無く水の掛からない場所に設置すること。
 - むやみに振動や衝撃を与えない安全性であること。
 - 化学薬品の保管場所やガスの発生する場所でないこと。
- 本器を使用する前には、次の事項に注意すること。
 - 内部収納の乾電池が正常な電圧で、十分使用に耐え劣化の無いこと。
 - 点検を行い本器が正確に作動することを確認すること。
- 本器の使用中は、次の事項に注意すること。
 - 本器及び患者に異常のないか絶えず監視すること。
 - 本器及び患者に異常が発見されたら、直ちに使用を止めること。
 - 本器に患者がらわれることのないよう注意すること。
- 本器の使用後は、次の事項に注意すること。
 - 本器全般を清浄にしておくこと。
 - 本器を勝手に修理したり、改造したりしないこと。
- 保守点検
 - 必ず定期点検を受けること。
 - しばらく使用しなかった本器を再使用するときには、正常にかつ安全に作動することを確認すること。

【保管方法及び有効期間等】

- 本器を保管する場合は、電源スイッチを必ず「OFF」(O)にし、電源コードはコンセントより抜き取り、下記の場所に保管して下さい。
 - 水のかからない場所に保管して下さい。
 - 気圧、温度、湿度、風通し、日光、ほこり、塩分、イオン分を含んだ空気などにより悪影響の生ずるおそれのない場所に保管して下さい。
 - 傾斜、振動、衝撃など安定状態に注意して下さい。
 - 化学薬品の保管場所やガスの発生する場所に保管しないで下さい。

(5) 保管時には下記的环境条件を厳守して下さい。

保管環境条件	
温度	-10℃～+55℃
相対湿度	10%～95%

【保守・点検に係る事項】

詳細については取扱説明書を必ずお読みください。

- 機器及び部品は必ず点検（日常点検、定期点検）を行なって下さい。
- 本体が水平に設置されているか確認して下さい。
- 全てのコードの接続が正確でかつ完全であるか確認して下さい。
- ハンディリモコン送信機の乾電池が寿命となっていないか確認して下さい。
- 視標及び視標パネル板が汚れていないか確認して下さい。
- 送・受信モードが正しく設定されているか確認して下さい。
- 視標モードが正しく設定されているか確認して下さい。

【製造販売業者及び製造業者の氏名又は名称及び住所等】

製造販売業者 株式会社イナミ

〒113-0033 東京都文京区本郷三丁目24番2号

TEL 03-3814-1731 / FAX 03-3814-3334

製造業者 株式会社イナミ 美女木研究所

取扱説明書を必ずご参照ください。